

М Е Ж Г О С У Д А Р С Т В Е Н Н Ы Й С Т А Н Д А Р Т**ВТУЛКИ к Г-ОБРАЗНЫМ ПРИХВАТАМ****Конструкция**

Bushes for hook clamp straps. Construction

**ГОСТ
9059—69*****Взамен
ГОСТ 9059—59**

Постановлением Комитета стандартов, мер и измерительных приборов при Совете Министров СССР от 13 июня 1969 г. № 680 дата введения установлена

01.07.70

Постановлением Госстандарта от 20.04.89 № 1029 снято ограничение срока действия

Настоящий стандарт распространяется на втулки к Г-образным прихватам, предназначенным для станочных приспособлений.

1. Конструкция и размеры втулок должны соответствовать указанным на чертеже и в таблице.

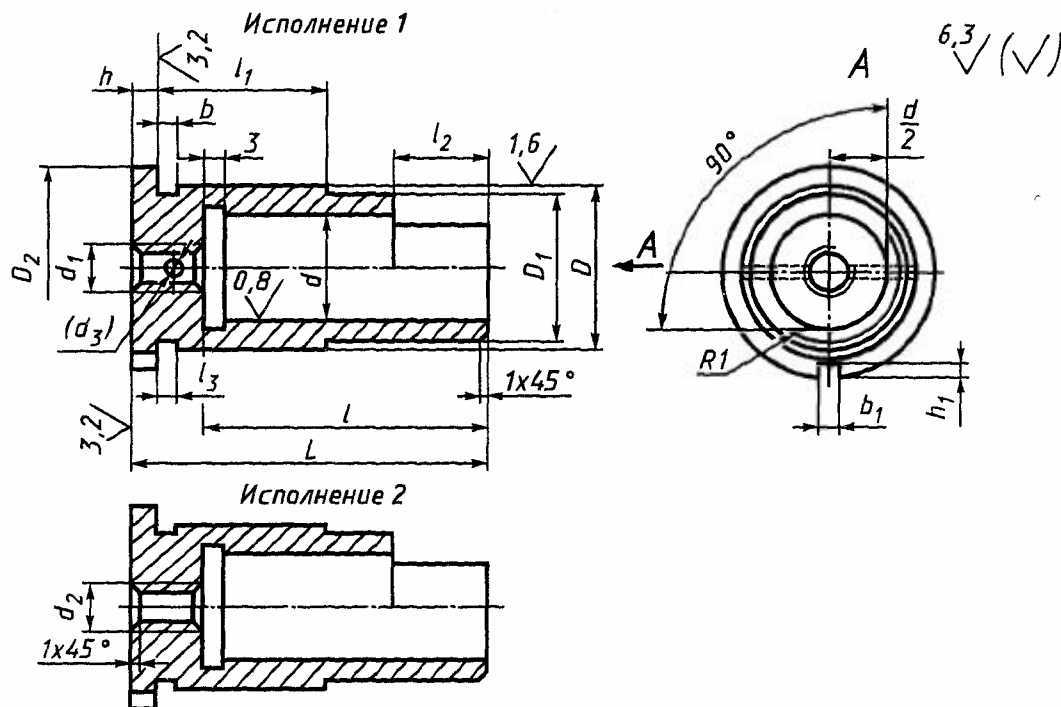

Примечание. Размер в скобках — после сборки. Отверстие d_3 под штифт развернуть с полем допуска K7.

Размеры в мм

| Обозначение втулок | Применя- емость | Исполнение | d H8 | l | L | D h6 | D_1 | D_2 | d_1 | d_2 | d_3 | l_1 | l_2 | l_3 | b | b_1 | h | h_1 | Масса, кг \approx |
|-----------------------|--------------------|------------|-----------|-----|-----|-----------|-------|-------|-------|-------|-------|-------|-------|-------|-----|-------|-----|-------|------------------------|
| 7030-0451 | 1 | 1 | 16 | 30 | 40 | 22 | 21,5 | 28 | M6 | — | 2 | 22 | 12 | 2 | 3 | 4 | 3 | 2,5 | 0,065 |
| 0452 | 2 | | | | | | | | — | 6,6 | — | | — | | | | | | |
| 0453 | 1 | 2 | 38 | 48 | 28 | 27,5 | 36 | M6 | — | 2 | 28 | 14 | 2 | 3 | 4 | 4 | 3,5 | 0,074 | |
| 0454 | 2 | | | | | | | — | 6,6 | — | | | — | | | | | | |
| 0455 | 1 | 2 | 20 | 50 | 28 | 27,5 | 36 | M8 | — | 3 | 28 | 16 | 3 | 5 | 6 | 8 | 5,5 | 0,134 | |
| 0456 | 2 | | | | | | | — | 9,0 | — | | | — | | | | | | |
| 0457 | 1 | 2 | 48 | 60 | 36 | 35,5 | 45 | M8 | — | 3 | 36 | 18 | 3 | 5 | 6 | 8 | 5,5 | 0,133 | |
| 0458 | 2 | | | | | | | — | 9,0 | — | | | — | | | | | | |
| 0459 | 1 | 2 | 25 | 63 | 36 | 35,5 | 45 | M10 | — | 3 | 36 | 20 | 3 | 5 | 6 | 8 | 5,5 | 0,151 | |
| 0460 | 2 | | | | | | | — | 11,0 | — | | | — | | | | | | |
| 0461 | 1 | 2 | 60 | 75 | 45 | 44,5 | 55 | M10 | — | 3 | 45 | 22 | 3 | 5 | 6 | 8 | 5,5 | 0,150 | |
| 0462 | 2 | | | | | | | — | 11,0 | — | | | — | | | | | | |
| 0463 | 1 | 2 | 32 | 78 | 45 | 44,5 | 55 | M12 | — | 4 | 45 | 26 | 3 | 5 | 6 | 8 | 5,5 | 0,283 | |
| 0464 | 2 | | | | | | | — | 13,0 | — | | | — | | | | | | |
| 0465 | 1 | 2 | 75 | 92 | 50 | 49,0 | 60 | M12 | — | 4 | 60 | 28 | 3 | 5 | 6 | 8 | 5,5 | 0,280 | |
| 0466 | 2 | | | | | | | — | 13,0 | — | | | — | | | | | | |
| 0467 | 1 | 2 | 36 | 95 | 50 | 49,0 | 60 | M16 | — | 5 | 50 | 32 | 3 | 5 | 6 | 8 | 5,5 | 0,324 | |
| 0468 | 2 | | | | | | | — | 17,0 | — | | | — | | | | | | |
| 0469 | 1 | 2 | 95 | 115 | 50 | 49,0 | 60 | M16 | — | 5 | 60 | 34 | 3 | 5 | 6 | 8 | 5,5 | 0,322 | |
| 0470 | 2 | | | | | | | — | 17,0 | — | | | — | | | | | | |
| 0471 | 1 | 2 | 40 | 90 | 55 | 54,0 | 70 | M20 | — | 6 | 70 | 38 | 5 | 5 | 6 | 8 | 5,5 | 0,503 | |
| 0472 | 2 | | | | | | | — | 22,0 | — | | | — | | | | | | |
| 0473 | 1 | 2 | 105 | 135 | 70 | 69,0 | 85 | M20 | — | 6 | 85 | 42 | 5 | 5 | 6 | 8 | 5,5 | 0,500 | |
| 0474 | 2 | | | | | | | — | 22,0 | — | | | — | | | | | | |
| 0475 | 1 | 2 | 50 | 140 | 70 | 69,0 | 85 | M24 | — | 6 | 85 | 42 | 5 | 5 | 6 | 8 | 5,5 | 0,589 | |
| 0476 | 2 | | | | | | | — | 26,0 | — | | | — | | | | | | |
| 0477 | 1 | 2 | 125 | 160 | 70 | 69,0 | 85 | M24 | — | 6 | 85 | 42 | 5 | 5 | 6 | 8 | 5,5 | 0,587 | |
| 7030-0478 | 2 | | | | | | | — | 26,0 | — | | | — | | | | | | |

Пример условного обозначения втулки к Г-образному прихвату исполнения 1, размерами $d = 16$ мм, $l = 30$ мм:

Втулка 7030-0451 ГОСТ 9059—69

(Измененная редакция, Изм. № 1, 2).

2. Материал — сталь марки 45 по ГОСТ 1050—88. Допускается замена на сталь других марок с механическими свойствами не ниже, чем у стали марки 45.

3. Твердость — 31,5 ... 36,5 HRC₃.

4. Неуказанные предельные отклонения размеров: H14, h14, $\pm \frac{t_2}{2}$.

(Измененная редакция, Изм. № 1, 2).

5. Резьба метрическая — по ГОСТ 24705—81. Поле допуска резьбы — 6H по ГОСТ 16093—81.

(Измененная редакция, Изм. № 2).

6. Размеры фасок для резьбы — по ГОСТ 10549—80.

7. Канавки для выхода шлифовального круга — по ГОСТ 8820—69.

8. (Исключен, Изм. № 1).

9. Покрытие — Хим. Окс. прм (обозначение покрытия — по ГОСТ 9.306—85). По соглашению с потребителем допускается применение защитных покрытий других видов.

10. Маркировать: наименование изделия, его обозначение, обозначение настоящего стандарта и товарный знак предприятия-изготовителя. Маркировку нанести на тару или упаковку для партии втулок одного типоразмера.